



OPUS Bingo

PL Instrukcja obsługi

1 ZASADY BEZPIECZEŃSTWA

- Urządzenie należy obsługiwać zgodnie z instrukcją obsługi, zwracając szczególną uwagę na maksymalną liczbę jednorazowo dziurkowanych i oprawianych kartek.
- Urządzenie nie może być obsługiwane przez dzieci.
- Nie używać bindownicy do dziurkowania twardych materiałów, ponieważ mogłoby to spowodować uszkodzenie urządzenia.
- W czasie rozciągania plastikowego grzbietu, należy zachować szczególną ostrożność. Nie wkładać rąk w obszar rozciągniętego grzbietu – niebezpieczeństwo skaleczenia!
- Urządzenie nie powinno być przechowywane w wilgotnych pomieszczeniach. Chronić urządzenie przed możliwością przedostania się jakichkolwiek płynów do jego wnętrza.

2 ZALECENIA PRODUCENTA

- Używaj tylko sprawdzonych materiałów eksploatacyjnych firmy OPUS.
- Urządzenie jest przeznaczone do oprawy wyłącznie za pomocą plastikowych grzbietów.
- Urządzenie należy wyciągnąć z opakowania i ustawić na stabilnym podłożu.
- Przetestować ustawienia urządzenia przed przystąpieniem do oprawiania ważnych dokumentów wykonując próbę dziurkowania na kartce papieru.
- Urządzenie dziurkuje jednorazowo 8 kartek papieru. Okładki powinny być dziurkowane pojedynczo i oddzielnie. Nie należy przekraczać zalecanej maksymalnej ilości dziurkowanych kartek.
- Należy regularnie opróżniać pojemnik na ścinki (plastikowy pojemnik wysuwany z tyłu bindownicy).

UWAGA!

Niestosowanie się do powyższych zaleceń może doprowadzić do utraty gwarancji.

3 BUDOWA URZĄDZENIA

- 1 Pojemnik na ścinki
- 2 Dźwignia
- 3 Ogranicznik papieru
- 4 Szczelina dziurkująca
- 5 Blokada dźwigni
- 6 Metalowy grzebień

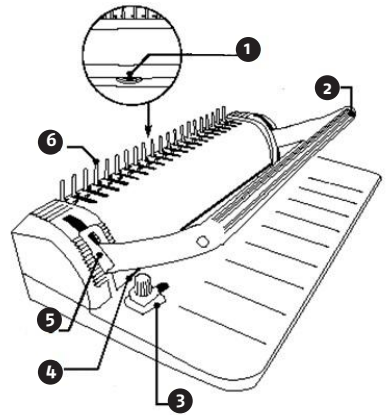

4 ZASTOSOWANIE

Urządzenie przeznaczone jest do dziurkowania dokumentów i okładek oraz do oprawiania za pomocą grzbietów plastikowych.

5 OBSŁUGA

- Ułóż dokumenty przeznaczone do oprawy w pożądanej kolejności.
- Wybierz odpowiedni rozmiar grzbietu w zależności od ilości bindowanych kartek, posługując się poniższą tabelą (ta sama tabela naklejona jest również z przodu urządzenia).

Liczba bindowanych kartek	Średnica grzbietu (mm)
1 - 20	6
20 - 40	8
40 - 60	10
60 - 80	12
80 - 100	14
100 - 120	16
120 - 150	20

- Ustaw ogranicznik papieru (3) (odkręcając nakrętkę i przesuając go w prawo lub w lewo w zależności od rozmiaru kartki) tak, aby krawędzie dokumentu nie zostały przedziurkowane. **UWAGA! Przetestuj ustawienia ogranicznika (3) wykonując próbę dziurkowania na zbędnej kartce papieru.**

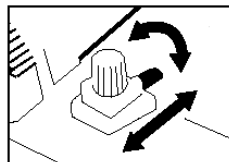

- Włóż kartki do szczeliny dziurkującej (4) dosuwając je do ogranicznika (3). Następnie naciśnij dźwignię (2) w dół do samego końca tak, aby całkowicie przedziurkować kartki. **UWAGA! Przed dziurkowaniem usuń wszystkie spinacze i zszywki, dziurkuj maksymalnie 8 kartek jednocześnie, niedozwolone jest równoczesne dziurkowanie kartek i okładek.**

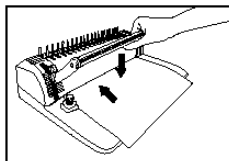

- Nałóż plastikowy grzbiet na metalowy grzebień (6) tak, aby otwarcie grzbietu było skierowane ku górze.
- Przesuń dźwignię (2) powoli w dół do momentu, aż grzbiet się otworzy.
- Unieruchom otwarty grzbiet blokując zamek (5) o ząbki na obudowie.

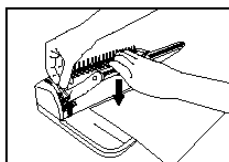

- Włóż przedziurkowany plik kartek w otwarty grzbiet (stroną tytułową zwróconą do siebie).
- Odblokuj zamek (5).
- Zdejmij zbindowaną dokumentację z metalowego grzebienia (6).

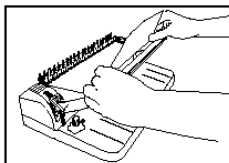

- Twoja oprawa jest gotowa. W razie potrzeby możesz ją wielokrotnie otwierać i zamykać.

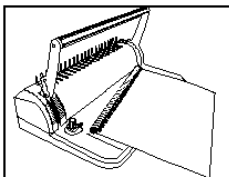

6 CZYSZCZENIE POJEMNIKA NA ŚCINKI

Pojemnik na ścinki przeznaczony jest na resztki papieru pozostające po dziurkowaniu. Częstość opróżniania pojemnika zależy od częstości używania maszyny.

- Wyciągnąć i opróżnić pojemnik na ścinki.
- Ponownie umieścić pojemnik w urządzeniu.
- Należy regularnie opróżniać pojemnik na ścinki.

7 DANE TECHNICZNE

- Maksymalna ilość dziurkowanych kartek: 8 kartek* / okładki powinny być dziurkowane pojedynczo
- Maksymalna ilość oprawianych kartek: : 150 kartek*
- Maksymalny format oprawianego papieru:.....A4
- Odległość dziurek od krawędzi: 2,2 mm
- Waga netto: 1,83 kg
- Waga brutto:..... 2,23 kg
- Wymiary (W x S x G): 100 x 390 x 231 mm

* papier 80 g/m²



OPUS Bingo

EN User guide

1 HEALTH & SAFETY PRECAUTIONS

- Before using the equipment please read the Health & Safety precautions manufacturers recommendations and the operation manual.
- The operation manual must be easily available at any time for the operator.
- Do not use the equipment to punch hard materials, such as metal it will damage the punches.
- Pay special attention while opening the plastic comb sharp elements.
- Do not put fingers into the open comb danger of injury!
- The equipment should be protected against dust and moisture.
- Do not put or use any liquid to get inside the unit.

2 RECOMMENDATIONS

- Use only recommended supplies from OPUS. www.opus.pl/en
- The equipment is designed to bind documents with plastic combs only.
- Unpack and put the device on a sturdy and level surface.
- Before punching important documents, test the settings of the machine on a sheet of paper.
- The machine punches 8 sheets of paper. Paper and the plastic covers should be punched separately! To make punching easier plastic covers can be placed between two sheets of paper. DO not exceed max punching capacity!
- Clean the waste bin (plastic shelf from the rear) regularly.

NOTE! Not complying with the recommendations above can result with, the guarantee/warranty being made void.

3 CONSTRUCTION OF EQUIPMENT

- | | |
|-----------------------|--------------------------|
| 1 Waste tray | 2 Handle |
| 3 Side guide | 4 Punching slot |
| 5 Comb hold open lock | 6 Comb opening mechanism |

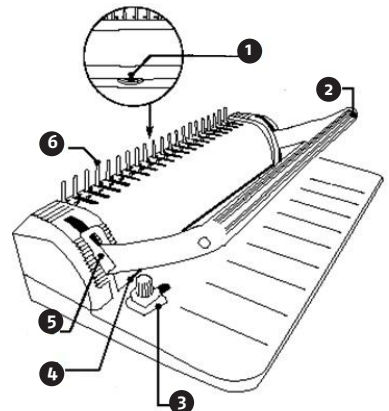

4 APPLICATION

NOTE!

The equipment is designed to punch documents and covers and bind using plastic combs.

5 OPERATION

1. Preparing to punch documents.

- Put the documents in order ensuring they are square and even.
- Choose correct comb size and adjust the margin depth using diagram of comb sizes on the base cover.

PAGES PER COMB SIZE	COMB SIZE (mm)
1 - 20	6
20 - 40	8
40 - 60	10
60 - 80	12
80 - 100	14
100 - 120	16
120 - 150	20

- Set the side gauge (3) (unscrew the nut and push the side gauge to the right or to the left depending on paper format). Be careful! Don't punch the edges of paper.
NOTE! Test side gauge settings (3) on a piece of paper.

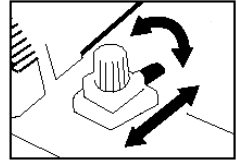

- Put the paper into the punching slot (4) and move it to the side guide (3). Press the handle (2) down to punch the pages firmly.
NOTE! Before punching remove all metal elements like paper clips and staples, Only punch up to 8 pages at one time. DO NOT punch paper and covers together at the same time.

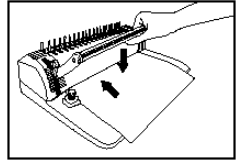

- Put a plastic comb on the comb opening mechanism (6) so that the comb opening is faces up.
- Press the handle down slowly to open the comb.
- Lock open comb using Comb lock on the handle (5).

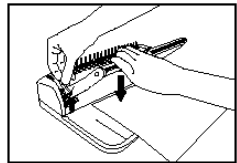

- Put punched pages on the open comb, first page upwards.
- Unlock the handle and close the comb (2).
- Take bound documents out of the comb opening mechanism (6).

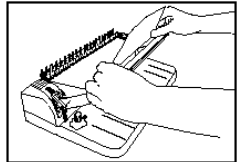

- The documents are now ready. If you need to add or remove a page you can reopen the comb at any time.

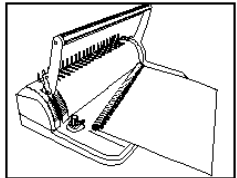

6 EMPTYING THE WASTE TRAY

The waste tray is designed for the paper scraps from the punches. The frequency of emptying the waste tray depends on how often you use the punch it is recommended to empty it regularly.

- Pull out and remove the paper scraps.
- Insert the waste tray into the back of the unit.

7 TECHNICAL DATA

- Maximum punching capacity:.....8 sheets at one time* / covers should be punched one by one
- = binding capacity of combs: 150 sheets*
- = paper format up to:.....A4
- Distance between holes and edge of paper: 2,2 mm
- Net weight: 1,83 kg
- Gross weight:..... 2,23 kg
- Dimensions: H 100 x W 390 x D 231 mm

* paper weight 80 g/m²